

WI2 型在线浸胶定型设备介绍

WI2 型在线浸胶定型设备是置于织机或经编机前，将织造的织物直接浸渍，然后烘干，保证织物具有良好的收卷性能。WI2 型在线浸胶设备采用欧洲先进的设计理念和技术，由北京威瑞亚太机电设备有限公司在江苏常州的子公司----常州瑞赛机电设备有限公司加工生产。它采用世界上先进的交流伺服控制技术，使整线的运行得到精准的控制。

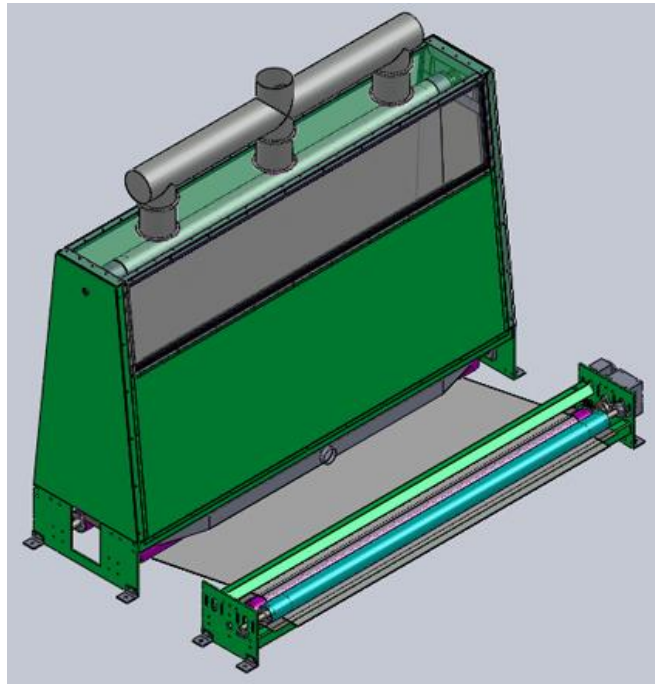

WI1 型在线浸胶定型设备

在线浸胶定型设备重要功能特点：

- 1、同织机或其它主机联动，自行运行；
- 2、可控上胶量；
- 3、烘房带测温和自动调节烘房内温度；
- 4、可调热风出风宽度设计，节约能耗；

- 5、WI2 型烘房有热风内循环系统；
- 6、可配不同的热源加热系统；
- 7、系列门幅宽度设计；可同不同类型织机或经编机或其它主机配套。
- 8、型号： WI2 - 12/3000/260 :

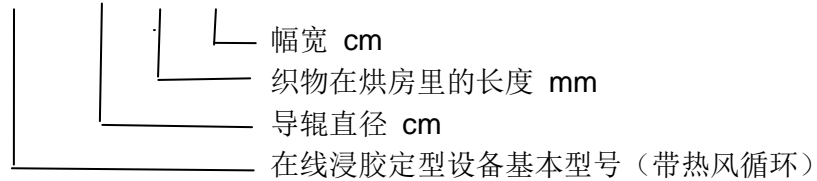

WI 型在线浸胶定型设备的重要特点

- 同主机联动，操作简单；
- 交流伺服控制上胶量，控制精度高；
- 可配不同的热源，维修方便；